

STROJE V AKCI!



Jehlový oklepávač NE PRO > str. 24



Strojní zvedák MH 8 > str. 26



Svařovací kukla VarioProtect PANORAMA -W-2-TC > str. 27

Magnetická vrtačka MB 351 F > str. 12



Stolní vrtačka OPTIdrill DQ 18 > str. 4



Šroubový kompresor Aircraft® A-K-MAX 7.5-10-270F K > str. 17



Pásová pila na kov OPTIsaw SP 15V > str. 9



Vysokotlaký čistič HDR-K 66-20 BL > str. 11

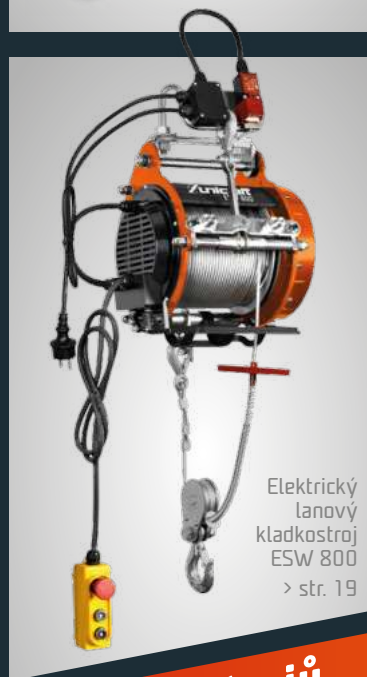

Elektrický lanový kladkostroj ESW 800 > str. 19



Spirálová PU hadice 3 m, ø 5/8 mm, 8 bar s rychlospojčkami > str. 25

Strojní svěrák FMS 100 > str. 23



Pásová pila na dřevo HBS 361-2 > str. 20

Více než 50 strojů,
náradí a příslušenství
za ZVÝHODNĚNÉ CENY

30 let tradice, kvality a růstu



V roce 1993 založili tři odborníci z oblasti strojírenství firmu, která se postupně vypracovala mezi přední dodavatele v oboru.

Z malého týmu vyrostla stabilní značka s více než 60 zaměstnanci a moderním areálem v Olomouci.

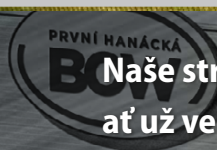

Naše stroje najdete po celé ČR i Slovensku, ať už ve firmách, dílnách či na veletrzích. Důraz na kvalitu, inovace a osobní přístup nás provází už více než 30 let.

Jsme rádi, že u toho můžeme být společně s vámi – našimi zákazníky a obchodními partnery.



První hanácká BOW ve zkratce

Proč nakupovat právě u nás...



▶ PŘEDPRODEJNÍ KONTROLA

Každý stroj prochází kompletní kontrolou, při které je uveden do chodu, správně seřízen a proměřen.



▶ 2 ROKY ZÁRUKA

Nabízíme dvouletou záruku jak pro firmy i podnikatele.



▶ ZÁRUČNÍ I POZÁRUČNÍ SERVIS

Zajišťujeme záruční i pozáruční servis vyškolenými profesionálními technikami.



▶ GARANČNÍ PROHLÍDKA

Pro vybrané stroje poskytujeme ZDARMA garanční prohlídky.



▶ DIN EN ISO 9001 - VYNIKAJÍCÍ KVALITA

Výrobní závod OPTIMUM je certifikován podle normy DIN EN ISO 9001:2015 (certifikát kvality).



▶ PŘES 30 LET ZKUŠENOSTÍ

Jsme profesionálové v oboru strojírenství a i po 30 letech děláme vše tak, jako bychom si vybavovali a provozovali svou vlastní dílnu.



▶ PŘEDVÁDĚCÍ CENTRUM

Předváděcí stroje máme na více než 1000 m². Před zakoupením si můžete stroj prohlédnout a vyzkoušet v předváděcím centru v Olomouci, kde máme předváděcí stroje na ploše větší než 1000 m².



▶ NABÍDKA PŘÍSLUŠENSTVÍ

Ke každému nabízenému stroji nabízíme celou řadu možného příslušenství, kterými si zákazník může zařízení dovybavit dle svých požadavků.

Stolní vrtačka OPTIdrill DQ 18

Stolní vrtačka určená pro hobby použití.

- Přesně obrobený pracovní stůl s drážkami do X, je sklopný od -45° do +45° a otočný o 360°
- Kvalitní ozubené klínové řemeny Gates zlepšují přenos síly a snižují výkonovou ztrátu
- Vřeteno s přesnými kuličkovými ložisky
- Bezpečnostní elektronika v provedení 24 V
- Nouzový vypínač
- LED osvětlení pracovního stolu

~~9 990 Kč~~ ~~400 €~~
6 990 Kč **280 €**
všechny ceny bez DPH

Rychloupínací hlavička
součást dodávky



Typ	DQ 18	400 V
Objednací číslo	3191042	3
Vrtací výkon trvalý ocel	14 mm	
Vrtací výkon max. ocel	16 mm	
Rozměry pracovního stolu	200 × 200 mm	
Kužel vřetena	MK2	
Otáčky	600 – 2400 ot/min	
Max. vzdálenost vřetene a stolu	319 mm	
Úhel naklopení stolu vlevo/vpravo	45° až 45°	
Příkon	450 W	
Elektrické připojení	230 V	
Rozměry (š × v × h)	568 × 849 × 319 mm	
Hmotnost	28,5 kg	

Stolní vrtačka OPTIdrill D 23 Pro (230 V)

Stolní vrtačka s řemenovým pohonem a digitálním ukazatelem otáček a vrtací hloubky na vrtací hlavě.

- Samostatný nouzový vypínač
- Bezpečnostní elektronika v provedení 24 V DC
- Garantovaná přesnost ≤ 0,02 mm, měřeno na pinole
- Vřeteno uložené v přesných kuličkových ložiscích
- Přesně obrobený pracovní stůl, s T-drážkami a odvodem chladicí kapaliny
- Kvalitní ozubené řemeny Gates

~~21 390 Kč~~ ~~856 €~~
16 890 Kč **676 €**
všechny ceny bez DPH

Digitální ukazatel otáček

Doraz vrtací hloubky



Typ	D 23 Pro (230 V)	4
Objednací číslo	3003015	4
Vrtací výkon trvalý ocel	20 mm	
Vrtací výkon max. ocel	25 mm	
Rozměry pracovního stolu	280 × 245 mm	
Kužel vřetena	MK2	
Otáčky	200 – 2440 ot/min	
Max. vzdálenost vřetene a stolu	425 mm	
Úhel naklopení stolu vlevo/vpravo	45° až 45°	
Příkon	750 W	
Elektrické připojení	230 V	
Rozměry (š × v × h)	330 × 1015 × 615 mm	
Hmotnost	66 kg	

Převodová vrtačka OPTIdrill DH 40 CT

Převodová sloupová vrtačka s křížovým stolem pro frézování a vrtání.

- Těžké, masivní litinové provedení
- **Závitovací cyklus**
- Velký křížový stůl
- Výškově přestavitelná vrtací hlava i křížový stůl
- Právý / levý chod
- Vrtací hlavu lze naklopit 0 ± 45



Jemný posuv pinoly

~~73 990 Kč~~ ~~2 960 €~~
51 790 Kč **2 072 €**

všechny ceny bez DPH

Typ	DH 40 CT
Objednací číslo	3034349 2
Vrtací výkon trvalý ocel	28 mm
Vrtací výkon max. ocel	32 mm
Rozměry pracovního stolu	730 × 210 mm
Kužel vřetena	MK4
Otáčky	95 – 3200 ot/min
Max. vzdálenost vřetene a stolu	600 mm
Úhel naklonění frézovací hlavy	-45 ° až +45 °
Příkon	1100 / 1500 W
Elektrické připojení	400 V
Rozměry (š × v × h)	1060 × 2090 × 750 mm
Hmotnost	350 kg



Sloupová převodová vrtačka OPTIdrill DH 32 GSV

Sloupová převodová vrtačka s plynulou regulací otáček pomocí frekvenčního měniče a se závitovacím cyklem.

- **Digitální ukazatel otáček vřetene**
- Snadná výměna nástroje pomocí **vestavěného vyražče**
- Těžké, masivní litinové provedení
- Velmi klidný chod díky broušenému unašeči
- **Automatický posuv pinoly**
- Chladicí zařízení s filtrem na třísky

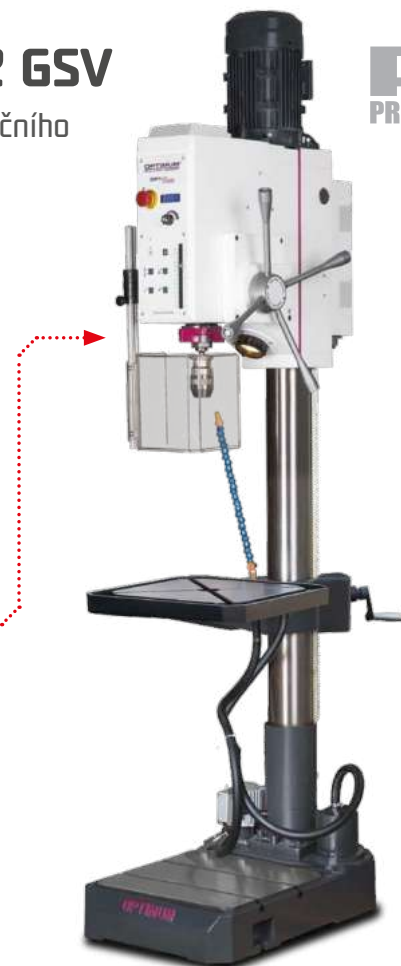

Závitový cyklus

~~113 990 Kč~~ ~~4 560 €~~
85 490 Kč **3 420 €**

všechny ceny bez DPH

Typ	DM 50 PM
Objednací číslo	3034245 2
Vrtací výkon trvalý ocel	26 mm
Vrtací výkon max. ocel	30 mm
Rozměry pracovního stolu	400 × 420 mm
Kužel vřetena	MK4
Otáčky	40 – 3000 ot/min
Max. vzdálenost vřetene a stolu	820 mm
Úhel otáčení vrtacího stolu	360 °
Příkon	2200 W
Elektrické připojení	400 V
Rozměry (š × v × h)	450 × 2230 × 725 mm
Hmotnost	324 kg



Převodová vrtačka OPTIdrill DH 55 G

Těžká převodová vrtačka se strojním posuvem a závitovacím cyklem, vhodná pro průmyslové použití.

→ **Strojní posuv pinoly**

- Elektronika 24 V DC
- Vestavěné osvětlení ve vrtací hlavě
- **Elektromagnetické spínání strojního posuvu tlačítky na rukojetích**

→ **Elektrický zdvih pracovního stolu**

- Velký a masivní pracovní stůl, přesně obrobený s rovnoběžnými T-drážkami a žlábkem pro odvod chladicí kapaliny, silně žebrovaný, naklopatelný ± 90°

~~232 990 Kč~~

~~9 320 €~~

170 090 Kč 6 804 €

všechny ceny bez DPH

Typ	DH 55 G
Objednávací číslo	3034265 2
Vrtací výkon trvalý ocel	50 mm
Vrtací výkon max. ocel	55 mm
Rozměry pracovního stolu	600 × 600 mm
Kužel vřetena	MK4
Otáčky	45 – 2000 ot/min
Max. vzdálenost vřetene a stolu	750 mm
Úhel naklopení stolu vlevo/vpravo	-90° ° až +90° °
Příkon	2,2 / 2,8 kW
Elektrické připojení	400 V
Rozměry (š × v × h)	1050 × 2500 × 850 mm
Hmotnost	850 kg



Radiální vrtačka VR 3040

Přesná a masivní radiální vrtačka, pro univerzální použití při sériové výrobě.

- Plynulá regulace otáček vřetene pomocí frekvenčního měniče

- Digitální ukazatel počtu otáček

- Koncové dorazy polohy vřetene

- Hydraulické upínání ve všech osách

- S bezpečnostními prvky

- Elektronický kontrolní systém

~~487 990 Kč~~

~~19 520 €~~

439 190 Kč 17 568 €

všechny ceny bez DPH

Typ	VR 3040
Objednávací číslo	VR7300010 2
Vrtací výkon max. ocel	40 mm
Vrtací výkon max. litina	52 mm
Kužel vřetena	MK4
Otáčky	54 – 2 150 ot/min
zdálenost vřeteno - pracovní stůl	300 – 1 200 mm
Úhel otáčení vrtací hlavy	±180°
Elektrické připojení	400 V
Rozměry (š × v × h)	2 070 × 2 430 × 850 mm
Hmotnost	2 300 kg





Frézka OPTImill MH 20 V

Malá ekonomická frézka určená pro přesné opracování menších dílů.

- Frézovací hlava sklopná o $\pm 60^\circ$ umožňuje frézování a vrtání pod různým úhlem
- Elektronicky nastavitelné otáčky vřetene v rozsahu 100 – 3 000 ot./min
- Přehledný ovládací panel se zobrazením otáček a vrtací hloubky

- Bezpečnostní vypínač v krytí IP 54 s nulovým spouštěčem
- Pravý/levý chod
- Osvětlení stroje

~~40 990 Kč~~

~~1 640 €~~

29 890 Kč 1 196 €

všechny ceny bez DPH

Typ	MH 20 V
Objednávací číslo	3338131
Vrtací výkon trvalý ocel	12 mm
Vrtací výkon max. ocel	16 mm
Max. průměr stopkové frézy	20 mm
Max. průměr nožové hlavy	52 mm
Rozměry pracovního stolu	510 × 180 mm
Kužel vřetena	MK2
Otáčky	100 200 – 1500 3000 ot/min
Max. vzdálenost vřetene a stolu	255 mm
Úhel naklonění frézovací hlavy	-60° až +60°
Příkon	750 W
Elektrické připojení	230 V
Rozměry (š × v × h)	750 × 820 × 650 mm
Hmotnost	94 kg



Univerzální frézka OPTImill MT 100

Masivní univerzální vrtačko-frézka s digitálním odměřováním polohy DPA 31 Plus.

- Těžké, masivní provedení z kvalitní litiny
- Centrální mazání
- Pracovní LED osvětlení
- Chladicí zařízení
- Strojní posuv stolu v ose X a Y
- Elektrický zdvih stolu v ose Z

~~373 990 Kč~~

~~14 960 €~~

336 590 Kč 13 464 €

všechny ceny bez DPH

Typ	MT 100
Objednávací číslo	3336110
Vrtací výkon trvalý ocel	18 mm
Vrtací výkon max. ocel	20 mm
Max. průměr nožové hlavy	85 mm
Rozměry pracovního stolu	1120 × 260 mm
Kužel vřetena	ISO40
Otáčky	40 – 1600 ot/min
Max. vzdálenost vřetene a stolu	520 mm
Příkon	3600 W
Elektrické připojení	400 V
Hmotnost	1300 kg
Rozměry (š × v × h)	1700 × 1850 × 1800 mm





Soustruh OPTiturn TU 2506 VB

Přesný soustruh s posuvovou skříní se stejnosměrným motorem pro plynulou regulaci otáček pro náročné uživatele.

- Kalené vřeteno s přesnými nastavitelnými kuželkovými ložisky
- Zaručená házivost vřetene <0,009 mm
- Velký rozsah řezání závitů pomocí sady výměnných kol

- Prizmatické lože ze šedé litiny, induktivně kalené a přesně broušené
- Hlavní vypínač v krytí IP 54 s podpětovým spouštěčem, nouzovým vypínačem s aretací a přepínačem chodu vpravo-vlevo
- Plynulá regulace otáček s digitálním ukazatelem

~~54 990 Kč~~ ~~2 200 €~~

43 990 Kč **1 760 €**

všechny ceny bez DPH

Typ	TU 2506 VB
Objednávací číslo	3425010
Výška hrotu	125 mm
Max. točný průměr nad ložem	246 mm
Vzdálenost mezi hroty	550 mm
Kužel vřetena	MK4
Otáčky	20 – 2500 ot/min
Průchod vřetene	26 mm
Kužel pinoly koníka	MK2
Závit metrický	0,2 – 4 mm/ot. (19)
Závit palcový	8 – 56 záv./1" (20)
Příkon	1,1 kW
Elektrické připojení	230 V
Rozměry (š × v × h)	1250 × 420 × 650 mm
Hmotnost	132 kg



Digitální ukazatel otáček

Soustruh OPTiturn TH 4210 D

Přesný soustruh vybavený vodícím a tažným šroubem pro snadnou obsluhu. S digitálním odměřováním polohy DPA 31 Plus.

- Chladicí zařízení se zvláštní nádrží chladicí kapaliny, ukazatelem hladiny a odlučovačem oleje
- Zaručená házivost čela vřetene <0,015 mm
- Podstavec a lože soustruhu odlity z jednoho kusu litiny
- Ochranný kryt vodícího šroubu
- Nožní brzda pro nouzové zastavení
- Soustruh je osazený 3-čelistovým sklíčidlem české výroby TOS Svitavy

~~295 990 Kč~~ ~~11 840 €~~

251 590 Kč **10 064 €**

všechny ceny bez DPH

Typ	TH 4210 D
Objednávací číslo	3462055
Výška hrotu	210 mm
Max. točný průměr nad ložem	420 mm
Vzdálenost mezi hroty	1 000 mm
Kužel vřetena	MK6
Upnutí vřetene	Camlock DIN ISO 702-2 č. 6
Otáčky	45 – 1 800 ot/min
Průchod vřetene	52 mm



Digitální odměřování DPA 31

Nožní brzda

Kužel pinoly koníka	MK4
Závit metrický	0,2 – 14 mm/ot. (39)
Závit palcový	72 – 2 záv./1" (45)
Závit trapézový	8 – 44 D.P. (21)
Závit modulový	0,3 – 3,5 M.P. (18)
Příkon	4,6 kW
Elektrické připojení	400 V
Rozměry (š × v × h)	2 025 × 1 615 × 915 mm
Hmotnost	1 160 kg

Pásová pila na kov OPTIsaw SP 15V **NOVINKA**

Přenosná úhlová pásová pila s vysokou přesností řezu a tichým chodem.

- Tichý chod
- Standardně dodávána s vysoce kvalitním bimetalovým pilovým pásem
- Nastavitelný doraz materiálu pro sériovou práci
- Stabilní základna opatřená protiskluzovými patkami
- Plynule regulovatelný motor s nízkými otáčkami a uhlíkovými kartáči pro až 10x delší životnost
- Nízké vibrace a minimální opotřebení díky speciální převodovce se dvěma kalenými ocelovými koly

~~26 990 Kč~~ ~~1 080 €~~

21 590 Kč **864 €**

všechny ceny bez DPH

Typ	SP 15V
Objednáací číslo	3300080 4
Řezná oblast 0°	● 150 mm
Řezná oblast 0°	■ 140 × 140 mm
Řezná oblast +45°	● 100 mm
Řezná oblast +45°	■ 100 × 100 mm
Řezná oblast 60°	● 70 mm
Řezná oblast 60°	■ 65 × 65 mm
Rozměry pilového pásu	1735 × 13 × 0,9 mm
Řezná rychlost	30 m/min - 80 m/min
Příkon	1,5 kW
Elektrické připojení	230 V
Rozměry (š × v × h)	930 × 450 × 480 mm
Hmotnost	30 kg



Pásová pila na kov OPTIsaw S 300 DG

se snadným úhlováním pomocí otočného ramene pro hospodárnou, precizní a vysoce efektivní práci.

- Těžké litinové provedení
- Rychloupínací svěrák
- Délkový doraz se stupnicí
- Kartáč na odstraňování třísek
- Automatické vypnutí pásu po ukončení řezu

~~112 990 Kč~~ ~~4 520 €~~

95 990 Kč **3 840 €**

všechny ceny bez DPH

Typ	S 300 DG
Objednáací číslo	3290290 5
Řezná oblast 0°	● ■ ■ 255 mm 190 × 310 mm 190 mm
Řezná oblast +45°	● ■ ■ 215 mm 190 × 200 mm 190 mm
Řezná oblast -45°	● ■ ■ 220 mm 135 × 190 mm 190 mm
Řezná oblast -60°	● ■ ■ 135 mm 135 × 135 mm 135 mm
Rozměry pilového pásu	2 750 × 27 × 0,9 mm
Rychlost pilového pásu	35 / 75 m/min
Příkon	1 500 W
Elektrické připojení	400 V
Rozměry (š × v × h)	1 680 × 1 850 × 1 300 mm
Hmotnost	335 kg

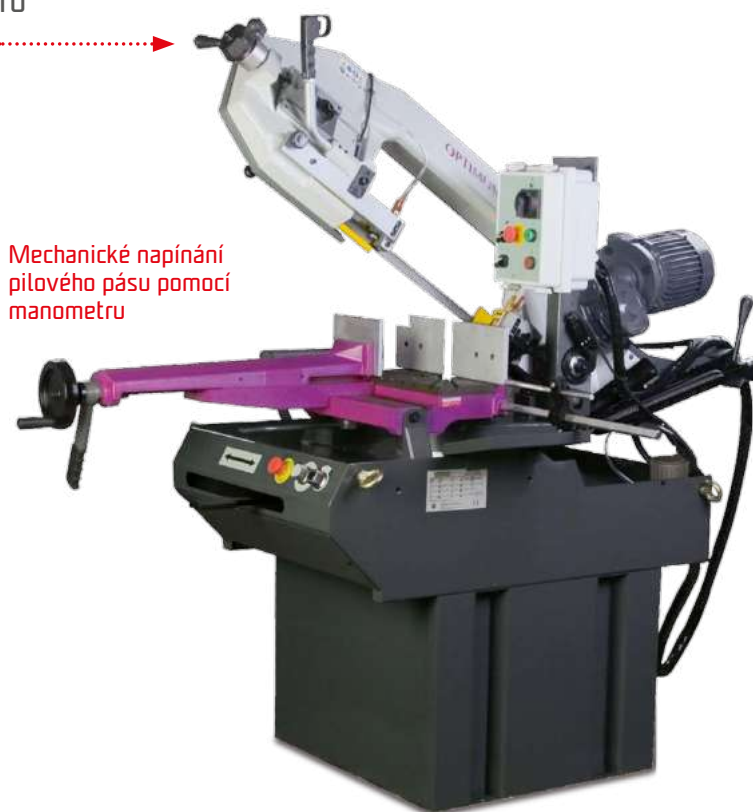

Dvoukotoučová bruska OPTIgrind GU 18 (230 V)

Kvalitní výrobek pro řemesla a průmysl.

- Bezúdržbový motor
- Kryt je tlakový hliníkový odlitek
- Stabilní přestavitelná opěrka obrobku
- Gumové podložky pro tlumení vibrací
- Dva univerzální korundové kotouče K36P / K80N
- Vyvážený rotor s kvalitními kuličkovými ložisky zajišťuje dlouhou trvanlivost a tichý chod

Ochranné štítky

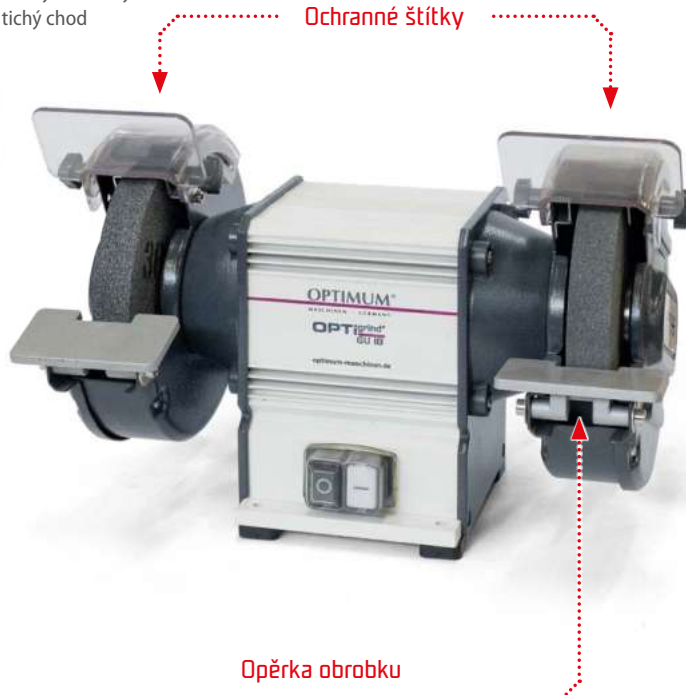

~~4 390 Kč~~

~~176 €~~

3 190 Kč 128 €

všechny ceny bez DPH

Typ	GU 18 (230 V)
Objednací číslo	3101510 4
Průměr brusného kotouče	175 x 25 mm
Průměr upnutí brusného kotouče	32 mm
Obvodová rychlost brusného kotouče	26 m/s
Otáčky	2850 ot/min
Příkon	450 W
Elektrické připojení	230 V
Rozměry (š × v × h)	389 × 279 × 233 mm
Hmotnost	12,3 kg

Kombinovaná bruska OPTIgrind GU 30 S (400 V)

Univerzální bruska s pásovým adaptérem.

- Brusný pás na grafitovém podkladu
- Doraz umožňuje rychlé a pohodlné broušení obrobku
- Výkonný indukční motor
- Nastavitelný ochranný kryt proti jiskrám chrání před odlétajícími částicemi, aniž by omezoval viditelnost
- Hliníkový kryt brusky
- Seřízení chodu brusného pásu pomocí stavěcího šroubu
- Korundový brusný kotouč a brusný pás součástí dodávky

~~31 490 Kč~~

~~1 260 €~~

23 590 Kč 944 €

všechny ceny bez DPH

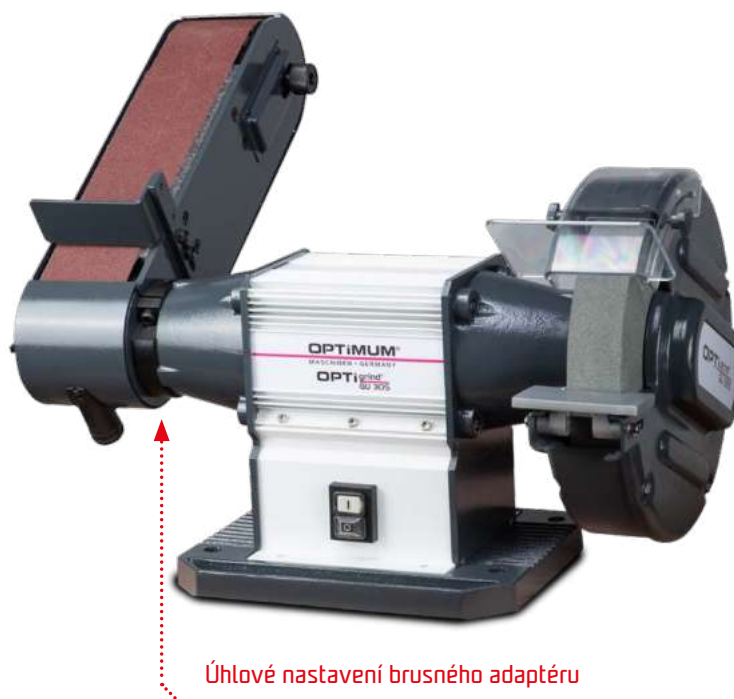

Typ	GU 30 S (400 V)
Objednací číslo	3101585 4
Rozměry brusného pásu	1190 × 100 mm
Průměr brusného kotouče	300 mm
Průměr upnutí brusného kotouče	75 mm
Otáčky	1450 ot/min
Příkon	2200 W
Elektrické připojení	400 V
Rozměry (š × v × h)	420 × 596 × 767 mm
Hmotnost	65 kg

Vysavač flexCAT 378 EOT-PRO

Speciální vysavač s olejovým filtrem pro vysávání chladicích kapalin, tekutin s vysokým obsahem oleje a kovových třísek s nádobou z nerezové oceli.

- Speciální těsnění mezi hlavou a nádobou je odolné proti olejům a zbytkům chemikálií
- Plovák pro bezpečné zastavení při naplnění nádoby kapalinou

- Motory s hlukovými filtry pro nehlukný provoz
- Tři motory se samostatnými vypínači
- Vyjímatelné síto pro oddělenou likvidaci kovových třísek
- Kulový kohout pro vypouštění kapalin
- Nádobu z nerezové oceli je odolná proti ostrým hranám kovových třísek

~~34 390 Kč~~ ~~1 376 €~~
28 890 Kč **1 156 €**

všechny ceny bez DPH

Typ	378 EOT-PRO
Objednávací číslo	7003380 B
Typ sání	Suché i mokré
Množství vzduchu	10750 l/min
Průměr hadice	38 mm
Délka hadice	4 m
Počet motorů	3
Počet stupňů výkonu	2
Objem nádoby	78 l
Materiál nádoby	Nerezová ocel
Příkon	3500 W
Elektrické připojení	230 V
Rozměry (š × v × h)	635 × 1030 × 580 mm
Hmotnost	34 kg
Hladina akustického tlaku LpA	76 dB(A)



Kulový kohout pro vypouštění kapalin

Vysokotlaký čistič HDR-K 66-20 BL

Vysokotlaký čistič s benzínovým motorem.

- Pojízdný čistič s hliníkovým rámem, dvěma gumovými koly, antivibračními nožkami a rukojetí s držákem příslušenství
- Spolehlivé čerpadlo s hliníkovou hlavou a snímačem hladiny oleje
- Praktické držáky pro ruční stříkací pistoli, hadici a příslušenství

- Vestavěný vodní filtr chrání čerpadlo před nečistotami ve vodě
- Nastavitelný pracovní tlak pro přizpůsobení příslušnému úkolu čištění
- Automatické sání čistícího prostředku

~~12 090 Kč~~ ~~484 €~~
9 990 Kč **400 €**

všechny ceny bez DPH

Typ	MBSM 150-200-2
Objednávací číslo	7103662 B
Max. provozní tlak	200 bar
Max. čerpané množství	660 l/h
Max. přívodní teplota	50 °C
Výstuž tlakové hadice	Ocelová
Délka hadice	8 m
Nádrž na benzín	3,6 l
Otáčky	3400 ot/min
Motor	LONCIN
Příkon	3,6 kW
Rozměry (š × v × h)	520 × 690 × 565 mm
Hmotnost	32 kg

Praktický držák



Magnetická vrtačka MB 351 F

Kvalitní jednorychlostní magnetická vrtačka vhodná především pro stísněné prostory.

- Výkonný motor pro nejobtížnější práce
- Uzemnění s dvojitou izolací, proto je ideální pro staveniště
- Velká magnetická přídržná síla
- Páku je možno nasadit na obou stranách
- LED osvětlení

~~16 590 Kč~~~~664 €~~**14 590 Kč 584 €**

všechny ceny bez DPH

Typ	MB 351 F
Objednací číslo	3860350
Max. průměr jádrového vrtáku	35 mm
Upnutí	Weldon 19 mm 3/4
Otáčky	390 ot/min
Magnetická přídržná síla	1500 kg / 15000 N
Rozměry základny	165 × 80 mm
Příkon	1100 W
Elektrické připojení	230 V
Rozměry (š × v × h)	300 × 210 × 210 mm
Hmotnost	10 kg



Páka posuvu
pinoly



Víceúčelová pásová bruska KRBS 101

Pásová bruska k tvarovému broušení trubek a profilů, rovinnému i běžnému broušení.

- Díky otočným upínacím čelistem lze bezpečně upnout trubky, profily i pásovinu
- Rychloupínací držák umožňuje brusný váleček snadno a rychle vyměnit bez použití nářadí
- Bohatý výběr válečků v rámci příslušenství pro broušení trubek různých průměrů
- Rychlé přepínání mezi broušením trubek a rovinným broušením
- Téměř všechna nastavení stroje lze provést bez nářadí
- Dvě rychlosti brusného pásu (15 m/s vhodná pro ušlechtilou ocel a hliník, 30 m/s vhodná pro ocel)

~~43 990 Kč~~~~1760 €~~**34 790 Kč 1 392 €**

všechny ceny bez DPH

Typ	KRBS 101
Objednací číslo	3921001
Rozměry brusného pásu	100 × 2000 mm
Použitelné pro průměry	20 – 76 mm
Nastavitelný brusný úhel	30 – 90° (0 – 60°)
Rychlost brusného pásu	15 / 30 m/s
Otáčky	1400 – 2800 ot/min
Příkon	2500 / 3300 W
Elektrické připojení	400 V
Rozměry (š × v × h)	1175 × 1130 × 520 mm
Hmotnost	159 kg



Držák válečků



Ruční ohýbačka plechu FSBM 1020-20 S2

Ruční ohýbačka plechu s nožním ovládáním horní lišty.
Univerzálně použitelná pro průmysl a řemeslné dílny.



- Kvalitní zpracování a jednoduché provedení
- Upnutí materiálu pomocí nožního pedálu nechává obě ruce volné pro ohýbání a manipulaci s materiálem
- Horní i dolní lišta dělená na segmenty
- Široké rozevření mezi lištami až 50 mm
- Samomazné kluzné ložiska
- Vyrobeno podle CE norem



Nožní pedál pro upínání horní lišty

~~40 990 Kč~~

~~1 640 €~~

32 790 Kč 1 312 €

všechny ceny bez DPH

Typ	FRBM 1020-20 S2
Objednací číslo	3772102
Max. úhel ohybu	135°
Max. pracovní šířka	1020 mm
Max. tloušťka plechu (400 N/mm ²)	2 mm
Rozměry (š × v × h)	1400 × 950 × 1200 mm
Hmotnost	325 kg

Elektrické tabulové nůžky na plech MTBS 2055-30 E

Tabulové nůžky pro stříhání kovu, papíru a dalších materiálů.



- Těžká svařovaná ocelová konstrukce
- Vysoce kvalitní nůž
- Tři dlouhá podpěrná ramena pro velké obrobky
- Osvětlení linie stříhu a podélné průřazy v horním krytu pro optimální pohled na linii stříhu
- Ruční zadní doraz 600 mm s přesným nastavením
- Fotobuňka oblasti zadního dorazu
- Nožní ovládání ponechává obě ruce volné

~~274 990 Kč~~

~~11 000 €~~

219 990 Kč 8 800 €

všechny ceny bez DPH



Podpěrná ramena

Nožní ovládání

Typ	MTBS 2055-30 E
Objednací číslo	3757023
Max. pracovní šířka	2050 mm
Max. tloušťka plechu (400 N/mm ²)	3 mm
Zadní doraz	600 mm
Úhel stříhu	2,0°
Počet stříhů za minutu	30
Příkon	4,0 kW
Elektrické připojení	400 V
Rozměry (š × v × h)	2580 × 1200 × 2090 mm
Hmotnost	1540 kg

Jak vybrat elektrocentrálu (generátor)

Výběr vhodné elektrocentrály vychází z několika klíčových parametrů, které určují její výkon, konstrukci, způsob využití i provozní náklady. Jednotlivé modely se liší podle účelu použití, principu fungování, typu motoru a výbavy. Správná kombinace těchto vlastností zajistí spolehlivý zdroj elektrické energie pro domácnost, stavbu i profesionální nasazení.

Invertorové generátory

Invertorové elektrocentrály vyrábějí elektrickou energii ve více krocích, výsledkem je velmi čisté sinusové napětí. Jsou ideální pro napájení citlivé elektroniky, jako jsou počítače, televize, nabíječky nebo měřicí přístroje. Hlavními výhodami jsou nízká hlučnost, úsporný provoz a kompaktní rozměry. Otáčky motoru se přizpůsobují aktuálnímu odběru, což snižuje opotřebení i spotřebu paliva.

Vhodné použití

- kempování a karavany
- záložní napájení domácnosti
- servisní a montážní práce
- mobilní použití v terénu

Nevýhodou bývá nižší maximální výkon ve srovnání s klasickými generátory.



Synchronní generátory

Synchronní generátory představují univerzální řešení pro většinu běžných aplikací. Jsou robustnější, výkonnější a dokáží krátkodobě zvládnout i vyšší rozběhový proud elektromotorů. Často jsou vybaveny regulací napětí AVR, která stabilizuje výstupní napětí při kolísání zatížení. Díky tomu jsou vhodné pro napájení nářadí, čerpadel nebo stavebních strojů.

Vhodné použití

- stavby a řemeslné práce
- dílny a autoservisy
- záložní zdroje pro rodinné domy
- napájení strojů s elektromotorem

Oproti invertorovým modelům bývají hlučnější a méně vhodné pro velmi citlivou elektroniku.



Profesionální synchronní generátory

Profesionální modely jsou určeny pro dlouhodobý provoz a náročné podmínky. Vyznačují se vysokým výkonem, velkou palivovou nádrží a robustní konstrukcí. Obvykle jsou vybaveny ochranou proti přetížení, zkratu a nízké hladině oleje. Využívají se především pro napájení náročných strojů nebo jako trvalý zdroj energie na pracovištích bez elektrické sítě.

Vhodné použití

- stavební firmy
- průmyslové provozy
- zemědělství
- dlouhodobé externí napájení



Generátory pro domácí záložní zdroje

Pro domácnosti jsou vhodné modely určené k nouzovému napájení při výpadku elektrické energie. Tyto elektrocentrály mohou být vybaveny konektorem pro automatický přepínač sítí (ATS), který zajistí automatické spuštění při výpadku proudu. Důležitá je dostatečná výkonová rezerva pro spotřebiče s vysokým rozběhovým proudem, například čerpadla, lednice nebo kotle.

Při výběru je třeba zohlednit

- celkový příkon domácnosti
- typ napájení (230 V / 400 V)
- předpokládanou délku provozu
- hlučnost a umístění zařízení



Automatický přepínač sítí (ATS) pro modely PG-I HC a PG-D HC

Umožňuje plně automatický provoz elektrocentrály jako záložního zdroje napájení:

- při výpadku proudu do 30 sekund spustí elektrocentrálu
- po obnovení dodávky ze sítě ji do 5 sekund vypne
- manuální režim umožňuje provoz bez přepínání



Benzínové vs. dieselové generátory

Benzínové motory

- nižší pořizovací cena
- nižší hmotnost
- snadné startování
- vhodné pro občasné používání

Nejčastěji se používají v přenosných elektrocentrálách a pro domácí využití.

Dieselové motory

- nižší spotřeba při vyšším výkonu
- delší životnost
- vhodné pro dlouhodobý provoz
- vyšší maximální výkon

Dieselové generátory jsou vhodné pro profesionální nasazení a trvalé záložní zdroje.



Dieselová elektrocentrála
PG-D 80 TEA-S HC

Důležité parametry při výběru

Výkon generátoru

Nejdůležitějším údajem je jmenovitý a maximální výkon. Je nutné počítat nejen se součtem příkonů spotřebičů, ale také s jejich rozběhovým výkonem. Indukční zařízení (motory, kompresory, čerpadla) mohou při spuštění vyžadovat několikanásobek svého jmenovitého výkonu.

Kvalita výstupního napětí

- čistá sinusovka (invertor) – pro citlivou elektroniku
- regulace AVR – pro běžné spotřebiče
- bez regulace – pouze pro nenáročná zařízení

Pracovní režim

- občasné použití
- pravidelný provoz
- nepřetržitý chod

Konstrukční provedení

- přenosné modely
- pojízdné modely s kolečky
- stacionární jednotky
- odhlučněné kryty



Tipy na závěr

Při výběru elektrocentrály je vhodné počítat s **výkonovou rezervou** a zvážit možné budoucí rozšíření odběru. Důležitá je také **kvalita regulace napětí, hlučnost zařízení** a dostupnost servisu. Elektrocentrála je vybavena

spalovacím motorem, a proto vyžaduje pravidelnou údržbu – **kontrolu oleje, filtrů a provozních hodin**. Správně zvolený generátor může spolehlivě sloužit mnoho let jako hlavní i záložní zdroj energie.

Elektrocentrála PG-E 30 SRA (230 V)

Elektrocentrála se synchronním generátorem.

- Krátkodobý výkon o hodnotě až trojnásobku jmenovitého výkonu
- Automatická regulace napětí AVR
- Ochranný jistič chrání před přetížením
- Vypnutí při nedostatku oleje
- Displej 3 v 1 – zobrazuje napětí, frekvenci a provozní hodiny
- Vhodná pro pohon ručního elektronářadí.

~~11 490 Kč~~ ~~460 €~~
8 590 Kč **344 €**
 všechny ceny bez DPH

Displej

Trvalý výkon 2,5 kW



Sklopné manipulační madlo



Typ	PG-E 30 SRA
Objednací číslo	6706030
Max. výkon LTP 230 V	2,8 kW
Trvalý výkon COP 230 V	2,5 kW
Motor	SC170F
Startér	Ruční
Provozní doba při 50% zatížení	12,5 h
Provozní doba při 100% zatížení	9,5 h
Rozměry (š × v × h)	595 × 460 × 500 mm
Hmotnost	45 kg

Invertorová elektrocentrála PG-I 55 SE-S HC (230 V)

Spolehlivá a tichá elektrocentrála s elektrickým startem pro použití na zahradě, při kempování, či vhodná jako záložní zdroj pro dům.

- Dodává proud s vyhlazenou sinusovou křivkou napětí pro bezstarostné používání zařízení s citlivou elektronikou, např. počítačů
- Nízká hlukovost, úsporný provoz a plynulá regulace otáček v závislosti na výkonu
- Elektrické pohodlné startování stisknutím tlačítka
- Vhodná jako záložní zdroj pro dům při použití automatického izolačního spínače
- Kontrolky výstupního napětí, přetížení a nedostatku oleje

~~25 090 Kč~~ ~~1 004 €~~
20 090 Kč **804 €**
 všechny ceny bez DPH

Ovládací panel



Ruční startování

Typ	PG-I 55 SE-S HC	Pohonná hmota	Benzín
Objednací číslo	6707155	Startér	Ruční / elektrický
Max. výkon LTP 230 V	5,5 kW	Provozní doba při 50% zatížení	8 h
Trvalý výkon COP 230 V	5 kW	Provozní doba při 100% zatížení	4 h
El. zásuvky	1 × 230 V 32A CEE / 1 × 230 V 16 A / 1 × 12 V DC 8,3 A	Rozměry (š × v × h)	590 × 547 × 390 mm
Objem nádrže	11 l	Hmotnost	39 kg
Stupeň krytí generátoru zásuvek	IP 23 M IP 44	Hl. akustického výkonu LWA	95 dB(A)
		Hl. akustického tlaku LpA	73 dB(A)

Elektrický lanový kladkostroj ESW 800

Lanový kladkostroj s maximální výškou zdvihu 30 metrů.

- Automatické vedení navijení lana zabraňuje jeho nadměrnému opotřebení
- Závěsný hák s otočným kloubem
- Vratná kladka zdvojnásobuje zvedací sílu
- Automatické zastavení při dosažení konce lana
- Rychloupínací mechanismus umožňuje rychlé použití bez náročné montáže
- Délka kabelu ovládacího panelu 5 m



Závěsný hák

Nosnost kladkostroje
- bez kladky - 400 kg
- s kladkou - 800 kg

~~12 290 Kč~~ ~~492 €~~
9 190 Kč **368 €**

všechny ceny bez DPH

Typ	ESW 800
Objednací číslo	6199800 4
Max. výška zdvihu bez kladky / s kladkou	30 / 15 m
Max. nosnost bez kladky / s kladkou	400 / 800 kg
Průměr pracovního lana	5 mm
Rychlost zdvihu	8 m/min
Příkon	1,3 W / 230 V
Délka ovládacího kabelu	5 m
Rozměry (š × v × h)	340 × 330 × 500 mm
Hmotnost	32 kg

Hydraulický lis WPP 30 EF **NOVINKA**

Hydraulický lis s robustním svařovaným rámem s konvenčním vybavením.

- deální pro všestranné použití v řemeslné výrobě, ve školních dílnách, garážích
- Lisovací píst s integrovanou vratnou pružinou
- Zobrazení lisovacího tlaku pomocí manometru

~~25 090 Kč~~ ~~1 004 €~~
17 590 Kč **704 €**

všechny ceny bez DPH

Typ	WPP 30 EF
Objednací číslo	6300031 4
Max. lisovací tlak	30 t
Zdvih pístu	150 mm
Max. pracovní šířka	535 mm
Průměr pístu	70 mm
Pracovní výška	151 - 1031 mm
Rozměry (š × v × h)	795 × 1830 × 700 mm
Hmotnost	167 kg

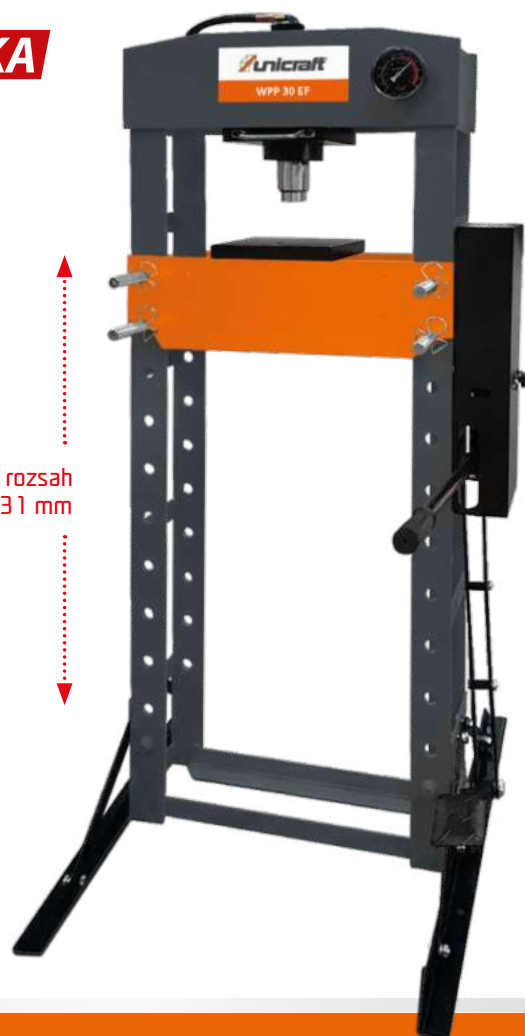

Pracovní rozsah
151 - 1031 mm

Aku kompresor Airboy Silence 111 AS OF E

Tichý, bezolejový kompresor na akumulátor Bosch 18 V/4 Ah (není součástí dodávky). S nádobou 6 litrů a maximálním tlakem 8 bar.

- Podporuje všechny baterie Bosch 18 V Professional a AMPShare 18 V s kapacitou alespoň 4,0 Ah
- Bezolejový pístový kompresor, který nevyžaduje žádnou výměnu oleje a nezpůsobuje olej v kondenzátu
- Regulátor tlaku pro plynulé nastavení požadovaného pracovního tlaku

- Dva manometry ukazují tlak v nádobě a pracovní tlak
- Elektromotor s motorovým jističem
- Tlaková nádoba je chráněna práškovou barvou
- **Akumulátor není součástí dodávky (volitelné příslušenství)**

Rychlospojka

Regulátor tlaku



~~7 490 Kč~~ ~~300 €~~
5 590 Kč **224 €**

všechny ceny bez DPH



Spousta značek.
Spousta nářadí.
Jeden akumulátorový systém.

Powered by



AMPShare powered by Bosch Professional



Typ	111 AS OF E
Objednací číslo	2000108
Max. provozní tlak	8 bar
Kompresní systém	WDS
Plnicí výkon cca	50 l/min
Sací výkon cca	120 l/min
Objem tlakové nádoby	6 l
Otáčky	1 600 ot/min
Příkon	0,4 kW
Rozměry (š × v × h)	370 × 410 × 355 mm
Hmotnost	14,9 kg
Hladina akustického tlaku LpA	60 dB(A)

Kompresor Airstar 401/50 E

Pojízdný kompresor s osvědčeným pohonem pomocí klínového řemene a dvouválcovým, vysoce výkonným agregátem z ekonomické řady pro montáž, domácí dílnu a hobby.

- Dvouválcový vysoce výkonný agregát
- **Přídavný chladič s chladicími lamelami zajišťuje nízkou vstupní teplotu do tlakové nádoby a snižuje tak tvorbu kondenzátu**
- Rozběhový kondenzátor a odlehčovací ventil usnadňují spuštění kompresoru

- Tlaková nádoba s pojistným ventilem, manometrem a ventilem pro vypouštění kondenzátu

Regulátor tlaku s manometrem



~~15 490 Kč~~ ~~620 €~~
10 990 Kč **440 €**

všechny ceny bez DPH

Typ	401/50 E
Objednací číslo	2009413
Max. provozní tlak	10 bar
Objem tlakové nádoby	50 l
Plnicí výkon cca	285 l/min
Válce/stupně	2/1
Otáčky	1 375 ot/min
Příkon	2,2 kW / 230 V
Hmotnost	50 kg
Rozměry (š × v × h)	870 × 700 × 400 mm
Hl. akustického výkonu LWA	94 dB(A)

Kompresor Airstar 703/270/10 H



Poctivý kompresor pro řemeslníky se spolehlivým pohonem pomocí klínového řemene a dvouválcového vysoce výkonného agregátu ze šedé litiny.

- Kvalitní elektromotor s vysokým kroutícím momentem je chráněn motorovým jističem před přehřátím a přetížením
- Se **značkovým tlakovým spínačem CONDOR**
- Tlaková nádoba je vybavena pojistným ventilem, manometrem a vypouštěcím ventilem kondenzátu
- Včetně silentbloků

~~39 490 Kč~~ ~~1 580 €~~
31 590 Kč **1 264 €**

všechny ceny bez DPH



Nádoba 270 l

Typ	703/270/10 H
Objednací číslo	2028751 B
Max. provozní tlak	10 bar
Objem tlakové nádoby	270 l
Plnicí výkon cca	520 l/min
Válce/stupně	2/2
Otáčky	950 ot/min
Příkon	4 kW / 400 V
Hmotnost	126 kg
Hladina akustického tlaku LpA	80 dB(A)
Rozměry (š × v × h)	1 950 × 1 250 × 600 mm

Šroubový kompresor Aircraft A-K-MAX 7.5-10-270F K (IE3)



Přímo spojený koaxiální šroubový kompresor s tlakovou nádobou, kondenzační sušičkou a jemným filtrem. Maximálně efektivní, plně bezúdržbový a připravený k okamžitému nasazení.

- Nová řídicí jednotka LOGIN s dotykovým displejem usnadňuje ovládání všech funkcí
- Termostaticky řízený radiální ventilátor zajišťuje vysoký chladicí výkon při minimálním hluku
- Počítadlo provozních hodin, které rozlišuje mezi chodem naprázdno a zatížením, umožňuje přesné dodržení intervalů údržby – údržbové upozornění se automaticky zobrazí na displeji po uplynutí daného intervalu
- Standardně dodávaná kontrola směru otáčení zamezí případnému poškození při uvedení kompresoru do provozu

~~188 990 Kč~~ ~~7 560 €~~
170 090 Kč **6 804 €**

všechny ceny bez DPH



Kondenzační sušička

Pozinkovaná nádoba 270 l
15 let záruka

Typ	A-K-MAX 7.5-10-270F K (IE3)
Objednací číslo	2095464.2 B
Max. provozní tlak	10 bar
Plnicí výkon cca	1 050 l/min
Objem tlakové nádoby	270 l
Příkon	7,5 kW / 400 V
Hmotnost	295 kg
Hladina akustického tlaku LpA	62 dB(A)
Rozměry (š × v × h)	1 200 × 1 540 × 650 mm

Pásová pila na dřevo HBS 361-2

Kompaktní pásová pila na dřevo pro náročné hobby použití a domácí dílnu.

- Dvě rychlosti pilového pásu
- Pracovní stůl lze naklopit v rozsahu 0° až 45°
- Součástí dodávky je podstavec, podélný i úhlový doraz a pracovní lampa

~~21 390 Kč~~ ~~856 €~~
15 990 Kč 640 €
 všechny ceny bez DPH



Typ	HBS 361-2
Objednací číslo	5902436 4
Max. řezná výška	225 mm
Rozměry pilového pásu	2 562 mm
Řezná rychlost	370 / 800 m/min
Rozměry pracovního stolu	545 × 515 mm
Příkon	1,1 W / 230 V
Rozměry (š × v × h)	800 × 1715 × 690 mm
Hmotnost	76 kg

Univerzální kombinovaný stroj UMK 6

Hobby stroj pro řezání, frézování, srovnávání, hoblování s protahem a dlabání.

- Posuvný suport zajišťuje jednoduché a bezpečné vedení obrobku při řezání a frézování
- Vhodný pro použití jako mobilní pracoviště na stavbě nebo v dílně

~~22 890 Kč~~ ~~880 €~~
20 590 Kč 792 €
 všechny ceny bez DPH

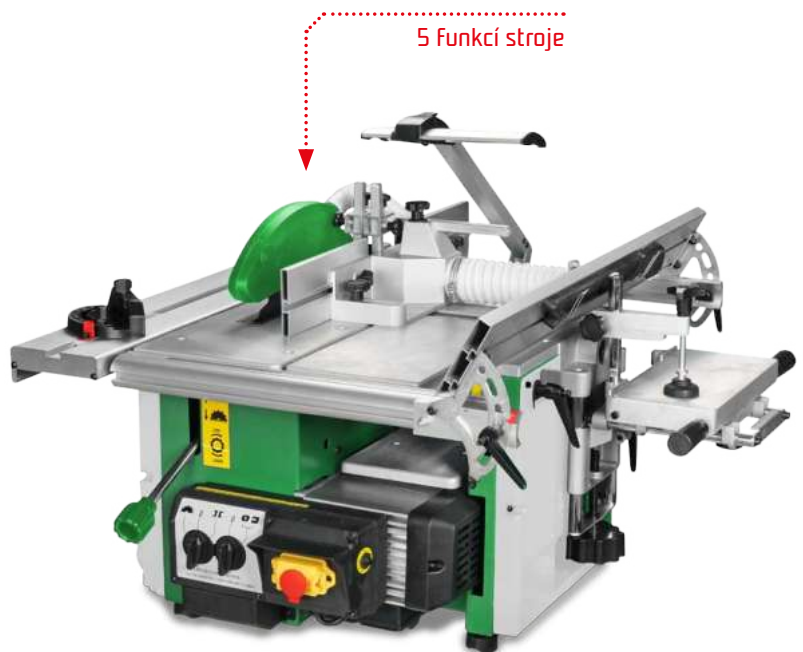

Typ	UMK 6
Objednací číslo	5905600 3
Příkon	1 kW / 230 V
Hmotnost	52 kg
Kotoučová pila	
Otáčky pilového kotouče	4 200 ot/min
Max. výška řezu	65 mm
Srovnávací hoblovka	
Pracovní šířka	154 mm
Otáčky hoblovací hřídele	6 000 ot/min
Počet hoblovacích noží	2
Hoblovka s protahem	
Délka stolu	320 mm
Šířka protahu	154 mm
Stolní frézka	
Upnutí vřetene	12 mm
Upnutí frézy	6 / 8 mm
Dlabačka	
Rozsah upínání sklíčidla	13 mm
Upnutí vrtáku	6 / 8 / 10 mm



Hoblovka s protahem ADH 26 C (400 V)

Ideální stroj pro náročné kutily.

- Snadné a přesné nastavení úběru třísky pro přesné protahování
- Automatický posuv obrobku
- Ozubený ocelový vtahovací válec
- Pogumovaný vyťahovací válec chrání povrch obrobku
- Velký protahovací stůl z šedé litiny s broušeným povrchem



~~32 490 Kč~~ ~~1 300 €~~
25 990 Kč **1 040 €**
 všechny ceny bez DPH

Typ	ADH 26 C (400 V)
Objednáací číslo	5904027 B
Max. pracovní šířka hoblovky	258 mm
Rozměry stolu hoblovky	1120 × 275 mm
Výška protahu	5 – 225 mm
Max. úběr třísky	3 mm
Počet hoblovacích nožů	3
Otáčky	5200 ot/min
Příkon	1,7 kW
Elektrické připojení	400 V
Rozměry (š × v × h)	1120 × 960 × 630 mm
Hmotnost	170 kg



Formátovací pila FKS 315-1500 E

Robustní a precizní provedení pily s posuvným suportem.

- Litinový stůl minimalizuje provozní chvění
- Nastavitelný doraz pro řezání pod úhlem v rozsahu od -45° po +45°
- Pilový kotouč lze pomocí ručního kola výškově nastavit a naklopit v rozsahu o až 45°



~~63 990 Kč~~ ~~2 560 €~~
51 190 Kč **2 048 €**
 všechny ceny bez DPH

Typ	FKS 315-1500 E
Objednáací číslo	5900315 B
Průměr pilového kotouče	315 mm
Max. prořez	45° – 75 mm / 90° – 100 mm
Naklopení pilového kotouče	0° – 45°
Rozměry pracovního stolu	680 × 580 mm
Otáčky	4 250 ot/min
Příkon	2,2 kW / 400 V
Rozměry (š × v × h)	3 480 × 1 270 × 2 430 mm
Hmotnost	202 kg



Strojní svěrák BMP 160

Objednáací číslo	3052616	4
Šířka čelistí	160 mm	
Upínací délka	145 mm	
Celková výška	77 mm	
Hmotnost	13 kg	



~~2 890 Kč~~ ~~116 €~~

2 090 Kč 84 €

všechny ceny bez DPH

Rychloupínací hlavička OPTIMUM B16, 1 – 13 mm

Objednáací číslo	3050632	4
Vrtací přesnost	< 0,06 mm	



~~839 Kč~~ ~~34 €~~

590 Kč 24 €

všechny ceny bez DPH

LED pracovní lampa WBL 3

Objednáací číslo	3351062	4
------------------	---------	---

- Magnetická základna
- Ohebné rameno 520 mm
- Intenzita osvětlení 390 Lux
- Teplota osvětlení 5600 – 6000 K
- Krytí IP20



~~2 990 Kč~~ ~~120 €~~

2 390 Kč 96 €

všechny ceny bez DPH

Upínač ISO40/M16/ER32 a kleštiny 2 – 20 mm, sada 18 ks

Objednáací číslo	3352056	4
------------------	---------	---

- Kleštinový upínač
- Kleštiny 2 – 20 mm, 18 ks
- Upínací čep M16/M16
- Upínací čep BT40



~~8 190 Kč~~ ~~328 €~~

6 090 Kč 244 €

všechny ceny bez DPH

Sada soustružnických nožů 16 mm - 11 ks

Objednací číslo 3441604 4



~~1 899 Kč~~ ~~76 €~~
1 590 Kč 64 €

všechny ceny bez DPH

Univerzální chladicí zařízení (230 V)

Objednací číslo	3351999 4
Objem nádrže	11 l
Stupeň ochrany	IP54
Max. průtok	3,5 l/min
Rozměry (š × v × h)	375 × 250 × 260 mm

→ Chladicí zařízení s obsahem nádrže 11 l a průtokem 3,5 l/min.



~~4 090 Kč~~ ~~164 €~~
3 090 Kč 124 €

všechny ceny bez DPH

Sada upínek SPW 14

Objednací číslo	3352078 4
T-drážky velikost drážky	16 mm
T-drážky velikost šroubu	M14
Rozměry (š × v × h)	430 × 100 × 245 mm
Hmotnost	9,5 kg

- 58 ks v praktickém plastovém kufříku
- 24 svorníků 75/100/125/150/175/200 mm
- 6 upínacích T-šroubů
- 6 matic
- 4 prodloužené matice
- 6 upínacích desek
- 12 upínacích bloků



~~3 090 Kč~~ ~~124 €~~
2 290 Kč 92 €

všechny ceny bez DPH

Strojní svěrák FMS 100

Objednací číslo	3354100 4
Šířka čelistí	100 mm
Upínací délka	62 mm
Celková výška	100 mm
Hmotnost	11 kg



~~4 790 Kč~~ ~~192 €~~
3 590 Kč 144 €

všechny ceny bez DPH

Příklepový utahovák ISS-C 1/2" Compact PRO

Objednáací číslo	2401470	4
Pracovní tlak	6,2 bar	
Utahovací moment - pravý	200 / 360 / 500 Nm	
Povolovací moment - levý	200 / 350 / 500 Nm	
Spotřeba vzduchu (průměrná)	128 l/min	
Upnutí	1/2"	
Přípojka vzduchu	1/4"	
Hmotnost	1,2 kg	



~~3 990 Kč~~ ~~160 €~~
2 990 Kč **120 €**

všechny ceny bez DPH

Pneuhustič PRO-G (kalibrovaný)

Objednáací číslo	2102600	4
Pracovní tlak	12 bar	
Rozsah stupnice	0 – 10 bar	



~~1 739 Kč~~ ~~70 €~~
1 390 Kč **56 €**

všechny ceny bez DPH

Stříkácí pistole FSP S1 HVLP

Objednáací číslo	2101640	4
Pracovní tlak	2 bar	
Spotřeba vzduchu	400 - 450 l/min	
Průměr trysky	1,3 mm	
Hmotnost	0,7 kg	



~~2 690 Kč~~ ~~108 €~~
1 990 Kč **80 €**

všechny ceny bez DPH

Jehlový oklepávač NE PRO

Objednáací číslo	2402620	4
Max. provozní tlak	6,3 bar	
Spotřeba vzduchu	170 l/min	
Průměr / délka jehel	3 mm / 125 mm	
Rychlost úderů	3800 úderů/min	
Hmotnost	1,2 kg	

→ 12 jehel, Ø 3 mm



~~3 090 Kč~~ ~~124 €~~
2 490 Kč **100 €**

všechny ceny bez DPH

Spirálová PU hadice 3 m, ø 5/8 mm, 10 bar **NOVINKA**

Objednávací číslo 2105870 4



**Max. tlak
10 bar**

**Bezpečnostní
rychlospojka**

~~599 Kč~~ ~~23 €~~
490 Kč 19 €

všechny ceny bez DPH

Navíjecí buben s hadicí SAR 10/15 M PRO **NOVINKA**

Objednávací číslo	2105847	4
Délka hadice	15 m	
Vnitřní průměr	9,2 mm	
Vnější průměr	15,2 mm	
Hmotnost	9,2 kg	

**Max. tlak
16 bar**



~~2 590 Kč~~ ~~104 €~~
2 090 Kč 84 €

všechny ceny bez DPH

Sponkovačka KG 50 PRO

Objednávací číslo	2405601	4
Spotřeba vzduchu	1,8 l/výstřel	
Vhodné spony	19 – 50 mm, typ N	
Hmotnost	3,1 kg	



~~2 990 Kč~~ ~~120 €~~
2 490 Kč 100 €

všechny ceny bez DPH

Kondenzační sušička AD 36

Objednávací číslo	2041710	2
Max. provozní tlak	16 bar	
Objemový proud	600 l/min > 36 m³/h	
Příkon	120 W	
Hmotnost	17 kg	

→ Kondenzační sušička
spolehlivé odloučení
kondenzátu ze
stlačeného vzduchu



~~22 790 Kč~~ ~~912 €~~
19 790 Kč 792 €

všechny ceny bez DPH

Ruční řetězový naviják HZ 1501

Obj. číslo	6171115	4
Max. nosnost	1,5 t	
Max. výška zdvihu	1,5 m	



~~2 790 Kč~~ ~~112 €~~

2 090 Kč 84 €

všechny ceny bez DPH

Pojízdný autozvedák SRWH 2500 LFH

Obj. číslo	6201126	4
Max. nosnost	2 500 kg	
Min. výška	75 mm	
Max. výška	500 mm	
Hmotnost	32 kg	



~~4 190 Kč~~ ~~168 €~~

3 190 Kč 128 €

všechny ceny bez DPH

Strojní zvedák MH 8

Obj. číslo	6190008	4
Max. nosnost	8 000 kg	
Min. výška zdvihu	20 mm	
Max. výška zdvihu	140 mm	
Hmotnost	28 kg	



~~6 590 Kč~~ ~~264 €~~

4 890 Kč 196 €

všechny ceny bez DPH

Montážní rampa KR 2000 - 2 ks

Obj. číslo	6202000	4
Max. nosnost	2 000 kg	
Šířka nájezdu	210 mm	
Rozměry (š × v × h)	830 × 320 × 270 mm	
Hmotnost	1 ks - 5,2 kg	



~~1 599 Kč~~ ~~64 €~~

1 190 Kč 48 €

všechny ceny bez DPH

Nůžková válečková trať SRB 130

Obj. číslo	5900012	4
Max. nosnost	130 kg	
Pracovní výška	670 - 940 mm	
Rozměry (š × v × h)	1480 × 970 × 670 mm	
Hmotnost	36 kg	



~~7 290 Kč~~ ~~292 €~~
5 490 Kč **220 €**

všechny ceny bez DPH

Multifunkční pracovní stůl MFT 455

NOVINKA

Obj. číslo	5900040	4
Rozměry upínací desky	560 × 805 mm, tl. 25 mm	
Max. nosnost	455 kg	
Pracovní výška	737 - 892 mm	
Rozměry	850 × 600 mm	
Hmotnost kg	18 kg	

→ Multifunkční pracovní stůl s nosností až 455 kg



~~3 490 Kč~~ ~~140 €~~
2 590 Kč **104 €**

všechny ceny bez DPH

Úhlový magnet SWM-2 65

Obj. číslo	1790031	4
Magnetická přídržná síla	75 kg	
Rozměry (š × v × h)	130 × 152 × 35 mm	
Hmotnost	1,4 kg	



~~2 090 Kč~~ ~~84 €~~
1 590 Kč **64 €**

všechny ceny bez DPH

Svařovací kukla VarioProtect PANORAMA -W-2-TC

Obj. číslo	1654110	4
Materiál	Polyamid	
Reakční doba	0,3 ms (ze světla do tmy)	
Počet senzorů	4	
Třída	1/1/1/1	
Ochranný stupeň UV/IR	DIN 16 (trvale)	
Napájení	solární články + lithiová baterie (CR2450)	
Hmotnost	cca 640 g	

→ Vhodná pro MMA/MIG/MAG/TIG svařování a broušení v reálných barvách
 → Pohodlná manipulace i v rukavicích



~~3 490 Kč~~ ~~140 €~~
2 390 Kč **96 €**

všechny ceny bez DPH

Zorné pole 180°

K nám to nemáte nikde daleko.

Máme širokou síť prodejců
v České republice i na Slovensku.

Najděte si toho svého:

www.bow.cz/prodejci

www.bow.sk/predajcovia

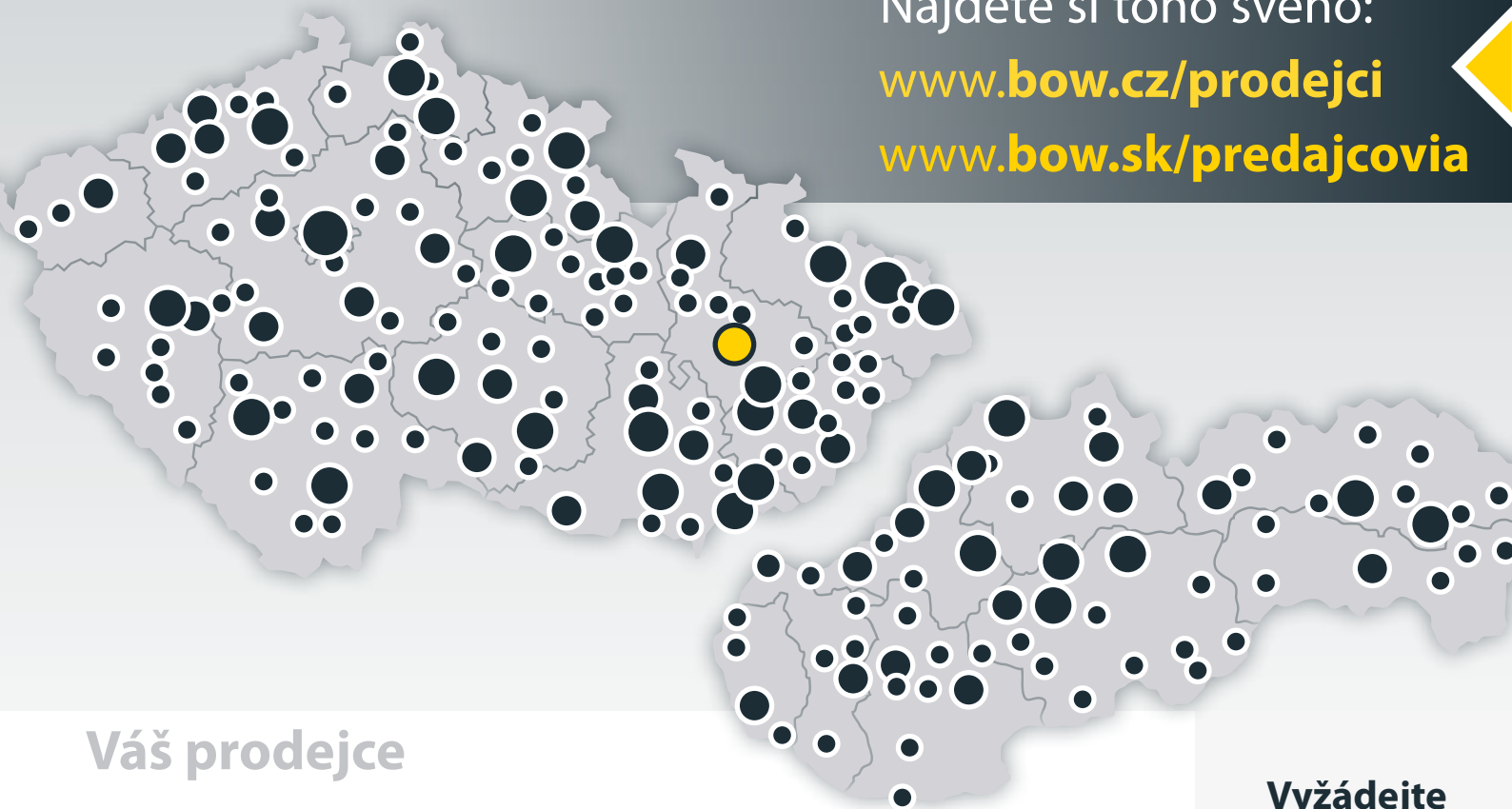

Váš prodejce

Vyžádejte
si u svého
prodejce
naš katalog
zdarma.

